

CARBMAQ

MÁQUINA REBITADEIRA AUTOMÁTICA PARA ILHOSES

MR88

Máquina rebidadeira, com uma alimentação acionada por motor elétrico, comandada por pedal e alimentação automática, destinada à aplicação de ilhoses sem calota e sem arruela em materiais não vazados.

Usada em vários segmentos, embalagens, gráficas, comunicação visual e similar em materiais não vazados. Com sistema de segurança conforme normas NR12.

APLICAÇÕES

- Ilhoses sem calota e sem arruela
- Ilhoses com arruela e sem calota



MÁQUINA

REBITADEIRA

AUTOMÁTICA PARA ILHOSES

MR88

CARACTERÍSTICAS TÉCNICAS

- Motor Elétrico
Monofásico 1/2 CV, 110/220 V, 1720 RPM, 50 a 60 Hz.
Trifásico: 1/3 CV, 220/380 V, 860 - RPM, 50 a 60 HZ.
- Velocidade da Máquina: 220 RPM.
- Velocidade Trabalho: 50 a 80 aplicações por minuto dependendo do produto e operador.
- Distância útil média de rebitagem: 20mm
- Altura Total: 1230 mm.
- Peso líquido aproximado: 50 Kg.
- Pedestal com sistema de regulagem de altura (opcional) e mesa com rodas com freio, para melhor deslocamento.
- Como principal característica, destacamos o poder de executar simultaneamente as operações de furação e aplicação de ilhós.
- Esta máquina rebitadeira poderá aplicar qualquer produto dentro da família dos ilhoses sem calota e sem arruela, com arruela e sem calota, desde que apresente o seu sistema de alimentação e remanche adaptado ao produto desejado.



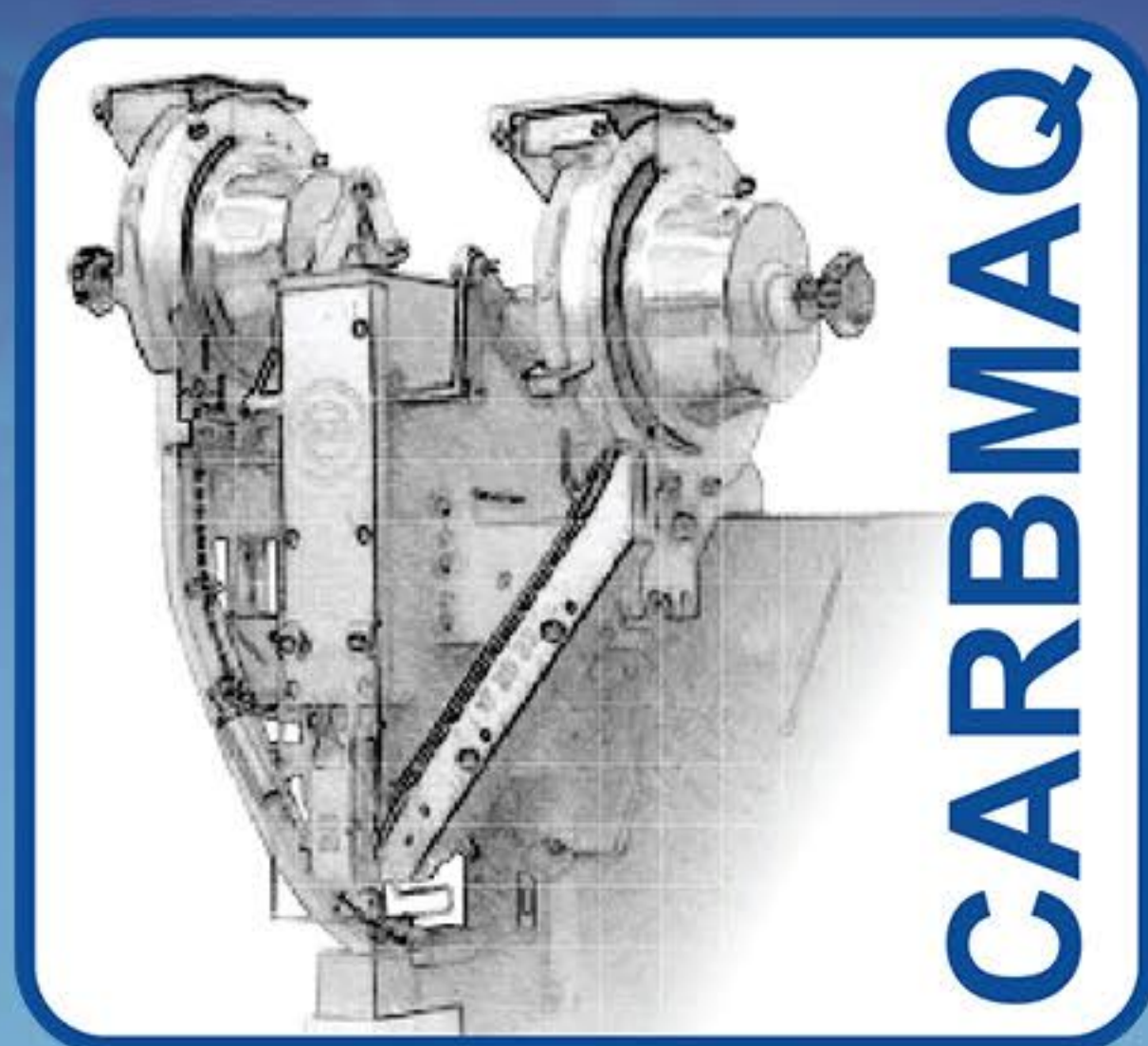

 11 97973-9152

 contato@carbmaq.com.br

 R. Valentim Magalhães, 323
Alto da Mooca - São Paulo - SP