

CARBMAQ

MÁQUINA REBITADEIRA

MR30

Máquina rebiteadora, acionada por MOTORREDUTOR, comandada por pedal elétrico e alimentação manual dos componentes. Com sistema de segurança conforme normas de segurança NR12.

APLICAÇÕES

- Botões fixos
- Botões flexíveis
- Botões de pressão
- Colchetes de pressão
- Rebites para jeans
- Ilhoses sem calota e sem arruela
- Ilhoses sem calota e com arruela
- Ilhoses com calota
- Ilhoses tipo passador
- Rebites ocos com uma calota



MÁQUINA REBITADEIRA

MR30

CARACTERÍSTICAS TÉCNICAS

- Motor Trifásico carcaça 63 , 0.33 CV, 220/380V, 1590 RPM, 50 a 60 HZ.
- Caixa de Redução 1/10: 10 giros do motor equivalente a 1 giro da caixa de redução. Quadro de comando alimentação 220V monofásico.
- Altura máxima: 1080mm. - Altura mínima 860mm
- Sistema de mesa movel.
- Profundidade da garganta: 80 mm.
- Peso líquido aproximado: 33 Kg.
- Velocidade de trabalho: 15 a 20 aplicações por minuto conforme operador e o produto.
- Sistema de fixação das matrizes são iguais as já existentes no mercado.
- Parte superior com rosca M6.
- Parte inferior com fuso regulável M20 x 1,5



**clique aqui
e assista o
vídeo!**



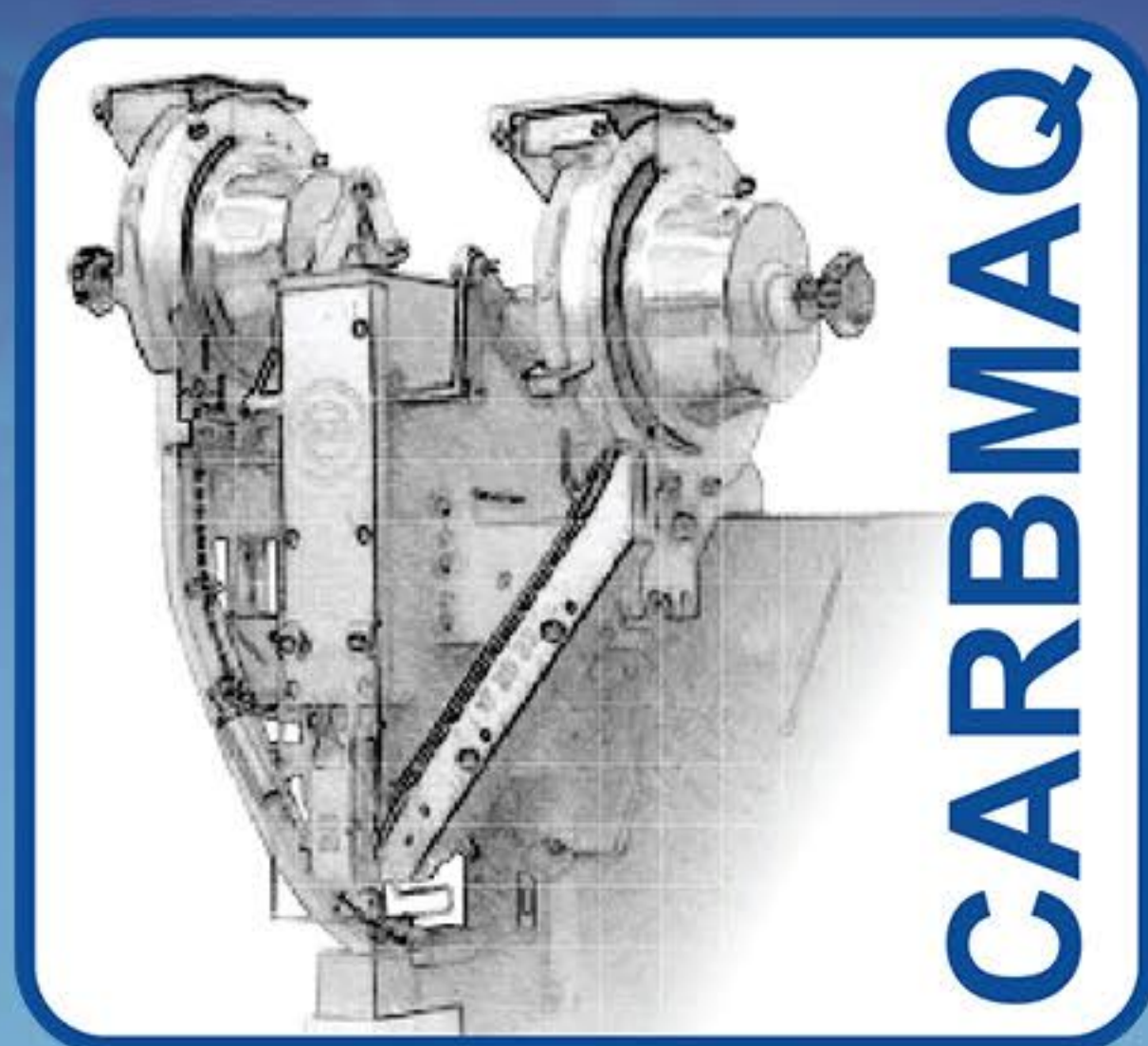

☎ **11 97973-9152**

✉ **contato@carbmaq.com.br**

📍 **R. Valentim Magalhães, 323
Alto da Mooca - São Paulo - SP**