

**CARBMAQ**



# BOTÕES E REBITES

## MR21

METÁLICOS OU ZAMAC

Máquina rebitadeira, semi automática com um alimentador acionado por motor redutor, comandada por pedal e alimentação manual dos componentes.

Com um sistema de segurança conforme as normas da NR12.

### APLICAÇÕES

- Botões fixos - 13 a 30 mm de Ø - metálicos e zamac
- Botões flexíveis - 13 a 30 mm de Ø - metálicos e zamac
- Rebites para Jeans - metálicos e zamac





# BOTÕES E REBITES

METÁLICOS OU ZAMAC

# MR21

## CARACTERÍSTICAS TÉCNICAS

- Motor elétrico trifásico: 0,75 CV, 220/380 V, 1670 RPM, 50 – 60 HZ
- Caixa de redução 1/10: 10 giros do motor equivalente a 1 giro na caixa de redução
- Quadro de comando conforme voltagem do cliente
- Velocidade Trabalho: 20 a 25 aplicações por minuto, conforme produto e operador
- Distância Útil média de rebitagem: 25 mm
- Altura total 1350 mm
- Peso Líquido aproximado: 118kg
- Sistema mira-laser
- Com sistema de segurança conforme normas NR12
- Esta máquina rebitadeira poderá aplicar vários modelos de botões fixos e flexíveis, rebites em zamac, ferro e latão. Desde que a matriz seja trocada de acordo com o produto desejado.





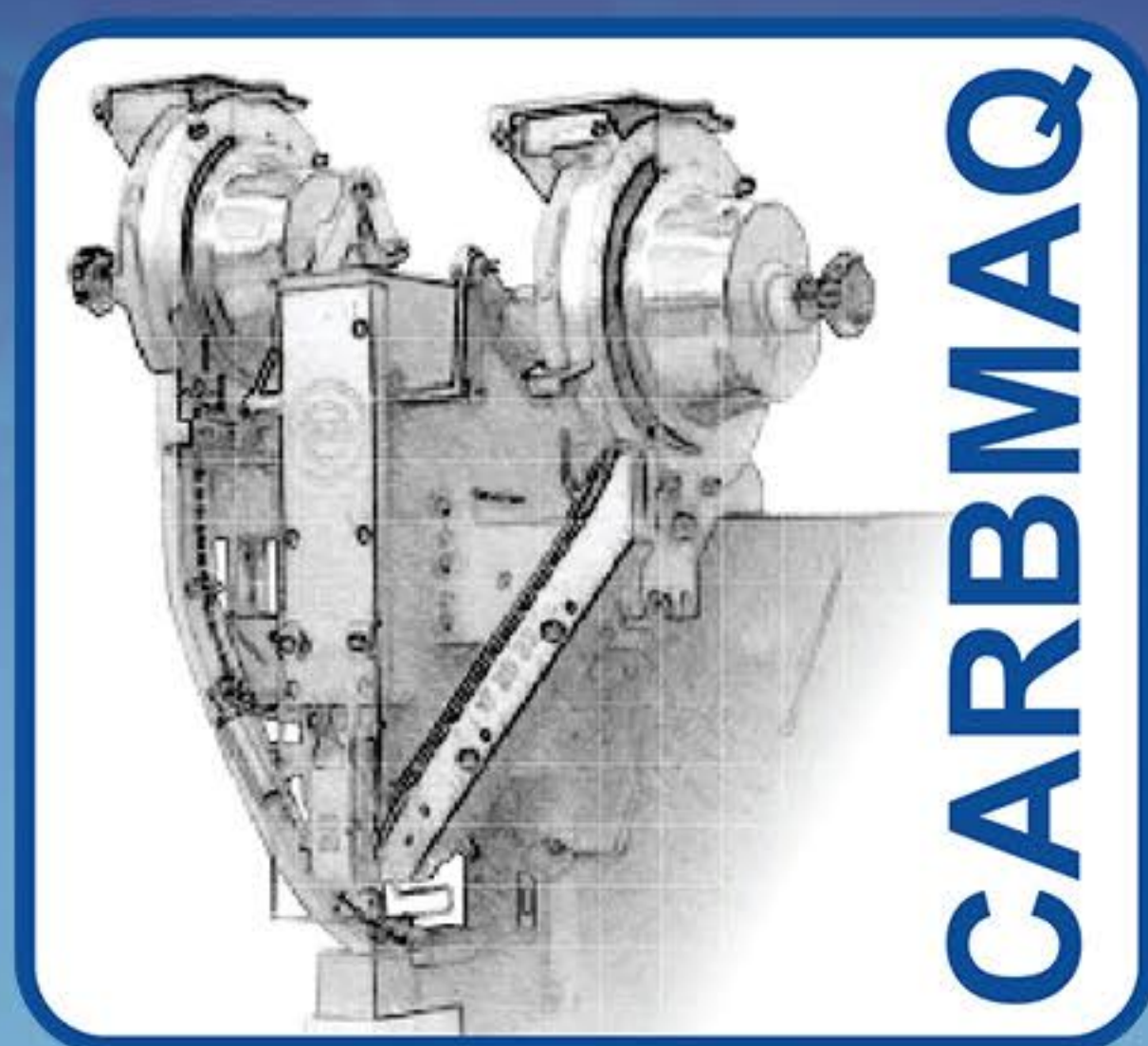

☎ 11 97973-9152

✉ [contato@carbmaq.com.br](mailto:contato@carbmaq.com.br)

📍 R. Valentim Magalhães, 323  
Alto da Mooca - São Paulo - SP